

MEGANE BERLINE



CHANGEONS DE VIE
CHANGEONS L'AUTOMOBILE



LES GARANTIES

À compter de sa date de livraison, chaque véhicule Renault bénéficie d'une **Garantie Losange** de 2 ans kilométrage illimité comprenant la réparation et l'assistance gratuites. Contre les défauts de peinture et la corrosion, votre véhicule dispose de **garanties étendues** respectivement à 3 et 12 ans*. Renault vous assure également des coûts d'utilisation et d'assurance réduits avec des modèles réparables à moindres frais et bénéficiant d'une excellente protection contre le vol et les effractions (excellents résultats aux tests « Danner » et « Thatcham »).

LES FINANCEMENTS

Avec sa filiale financière DIAC, Renault vous propose une large gamme de financements. Renault New Deal est une formule qui vous permet de renouveler plus souvent votre véhicule (tous les 3 ans par exemple) afin de bénéficier en permanence des nouveautés automobiles. Il n'y a pas d'apport minimum obligatoire et vos loyers sont cependant allégés par rapport à un financement traditionnel. Enfin, la garantie de reprise de votre véhicule en fin de contrat par votre concessionnaire, à un prix convenu à l'avance, vous évite d'avoir à faire face aux soucis de revente au terme du financement.

LES CONTRATS DE SERVICES

Pour répondre encore plus à vos attentes, Renault vous propose de prolonger la garantie d'origine de votre véhicule ainsi que les prestations d'assistance qui y sont associées en souscrivant un contrat Losange. Ce **contrat Losange** s'adapte à vos besoins en fonction de votre profil : Renault vous propose en effet 5 extensions de Garantie : 3 ans ou 60 000 km*, 4 ans ou 60 000 km*, 4 ans ou 80 000 km*, 5 ans ou 75 000 km* et 5 ans ou 100 000 km* (*premier des 2 termes atteint).

Le contrat Losange intègre une garantie pièces (mécaniques, électriques et électroniques) et main-d'œuvre, une assistance 24h/24, 7j/7 ainsi qu'un véhicule de remplacement en cas de panne immobilisante de plus de 3 heures. Pour une sécurité maximum, choisissez le Contrat d'entretien qui vous libère jusqu'à 60 mois ou 120 000 km (premier des 2 termes atteint) de toutes les contraintes d'entretien et de réparation grâce à des prestations additionnelles adaptées à votre profil, telles que la prise en charge des frais d'entretien et d'usure normale.

L'ASSISTANCE RENAULT

Pour un dépannage sur place ou le remorquage jusqu'à l'atelier le plus proche, le réseau **Renault Assistance** est à votre disposition 24h/24 et 7j/7.

LES SERVICES DU RÉSEAU RENAULT

Les services **Renault Minute** (maintenance et entretien sans rendez-vous) et **Renault Minute Carrosserie** (travaux sur peinture, optiques, pare-brise, carrosserie...) assurent la meilleure qualité d'entretien, de réparation, et garantissent pendant un an les réparations effectuées ainsi que les **Pièces d'Origine Renault**.

Renault Rent vous permet de louer, pour une courte durée, un véhicule particulier ou utilitaire.

QUI MIEUX QUE RENAULT PEUT ÊTRE AU SERVICE DE VOTRE RENAULT ?

LE SERVICE RELATIONS CLIENTS

Renault met à votre disposition différents moyens pour vous écouter et vous informer :

- le téléphone : **008 008 Renault** (008 008 736 2858) du lundi au vendredi de 8 h à 19 h et le samedi de 8 h à 12 h 30, appel gratuit selon les conditions de votre opérateur,
- le site Internet : **www.renault.fr**,
- le courrier : **Renault, Service Relations Clients, 92109 Boulogne-Billancourt Cedex.**

Les réponses à toutes vos questions sur le fonctionnement d'un véhicule Renault en un clic :

www.e-guide.renault.com

* Sauf gamme Nouveau Master : garantie anticorrosion 8 ans.





**DEPUIS 113 ANS,
NOUS PARTAGEONS LA MÊME
VISION : POUR ÊTRE BIEN DANS
SON ÉPOQUE, L'AUTOMOBILE
DOIT TOUJOURS ÊTRE UN
PROGRÈS, UN ENGAGEMENT
RESPONSABLE, UNE SOURCE
D'ENTHOUSIASME
ET DE MOBILITÉ DURABLE
POUR TOUS.**



Chez Renault, nous sommes depuis toujours convaincus que l'automobile doit être adaptée au style de vie et aux attentes de chacun. Cela nous a conduit à inventer la « voiture à vivre ». Aujourd'hui, cette proximité avec l'époque se traduit par la recherche d'une mobilité durable et respectueuse de l'environnement, d'une sécurité et d'une qualité accessibles au plus grand nombre. Forts de cette conviction, nous avons créé Renault Tech, entité spécialisée dans la conception, la production et la commercialisation de véhicules destinés aux personnes à mobilité réduite. Nous voulons redonner du sens à l'automobile, pour qu'elle occupe une nouvelle place plus adaptée aux enjeux des sociétés et faire qu'elle soit toujours un progrès pour l'Homme. C'est dans cet esprit que nous développons aujourd'hui une gamme de véhicules électriques pour tous.

CHANGEONS DE VIE. CHANGEONS L'AUTOMOBILE.







MEGANE BERLINE
C'EST L'ÉMOTION UNIQUE
D'UN DESIGN QUI FAIT BATTRE
LES CŒURS ET TOURNER
LES REGARDS. DES LIGNES
QUI DESSINENT UNE PROMESSE
DE PLAISIR ET DE SÉRÉNITÉ,
DE CONTRÔLE ET DE PRÉCISION.
AVEC MEGANE BERLINE,
LA RAISON REJOINT LA PASSION.

Mégane Berline, c'est un design coup de cœur, véritable promesse de dynamisme et de robustesse. Feux avant profilés, lignes fluides et propulsives, équilibre des proportions... elle ne cache rien de ses excellentes qualités routières. Elle surprend autant par la justesse de ses lignes que par son extrême qualité de finition. Avec Mégane Berline, le design est une forme d'évidence.





UNE FORCE D'ÉQUILIBRE

ENTRE PRÉCISION ET RÉACTIVITÉ,
UNE CONDUITE EMPREINTE DE SENSATIONS.

Avec Mégane Berline, la maîtrise est au service du plaisir. Son extraordinaire tenue de route s'apprécie dès les premiers virages. La précision de sa direction et la stabilité de son châssis se traduisent par une réactivité optimale. Force d'équilibre, Mégane Berline s'appuie sur les dernières innovations pour offrir toujours plus de confort et de respect de l'environnement. Avec 4 moteurs eco², dont 3 affichent des émissions entre 104 et 109 g/km, une conception et une fabrication responsables, tout a été mis en œuvre pour que son impact sur l'environnement soit le plus limité possible. La boîte de vitesses automatique EDC (Efficient Dual Clutch), disponible avec la motorisation dCi 110 eco², bénéficie de la technologie à double embrayage et double volant amortisseur pour des changements de vitesse tout en souplesse et sans-à-coup. Sa réactivité et ses consommations sont comparables à celles de la boîte mécanique !

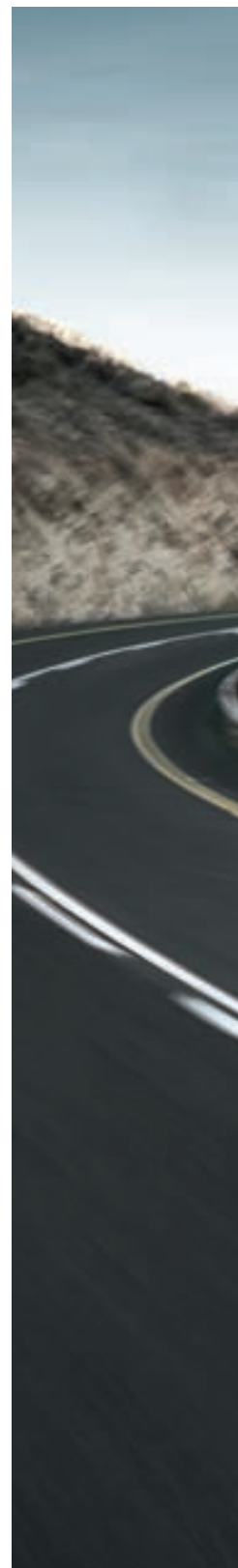



INNOVATION

DES TECHNOLOGIES UTILES ET ACCESSIBLES.





Mégane Berline vous ouvre l'accès à un niveau de confort de conduite et d'ergonomie inédit. **Pour un voyage toujours plus agréable**, elle offre la première solution vraiment accessible de navigation intégrée. Mise au point avec TomTom®, spécialiste mondialement reconnu, Carminat TomTom Live se pilote facilement avec le joystick placé sur la console centrale. Sa mise à jour est facile, grâce à une large offre de services en ligne. Elle propose les dernières innovations : trafic en temps réel, radars, Google local search, météo et peut être complétée de la cartographie Europe...

Innovante et utile, Mégane Berline est dotée des technologies Renault simples d'utilisation et si pratiques au quotidien : frein de parking assisté, climatisation automatique bi-zone, carte mains-libres pour ne plus avoir à chercher ses clés dans le sac à main ou les poches quand il pleut !

Véritable signature du design intérieur, les compteurs associent l'affichage analogique (compte-tours) et numérique (vitesse), pour une lecture facile et immédiate.

Pureté du son, Renault s'est associé à Bose® pour vous offrir une expérience acoustique unique. Profondeur des graves, clarté des timbres et finesse des aigus : le système audio Bose® Energy Efficient Series, spécialement adapté à l'habitacle, donne un son réaliste précis et naturel en toutes circonstances. Comme si l'artiste s'invitait à bord de votre Mégane.



GT & GT LINE

L'ÉMOTION AU QUOTIDIEN

Avec la finition GT Line et la version GT, Mégane Berline ouvre les portes de l'émotion sportive aux conducteurs passionnés. Le pack GT Line associe un châssis typé sport à des éléments de design extérieur et intérieur exclusifs : bouclier avant redessiné, diffuseur arrière Dark Metal, jantes aluminium 17" teintées Dark Metal, masques de phares noirs, sièges sport, pédalier en aluminium... Avec Mégane Berline GT, le design GT Line s'accompagne de la motorisation hautes performances dCi 160, de jantes 18" exclusives et d'un châssis spécifique développé par Renault Sport pour une expérience de conduite intense. Une nouvelle émotion dynamique.





1. DISPOSITIF DE RETENUE PROGRAMMÉE

Il comprend un ensemble complet d'airbags composé d'airbags frontaux avant auto-adaptatifs, airbags rideaux et airbags latéraux avant thorax / bassin bi-chambre.



2. CONTRÔLE DYNAMIQUE DE TRAJECTOIRE (ESP)

Associé au système antipatinage ASR et à la fonction contrôle de sous-virage CSV, il assure la stabilité du véhicule dans les conditions de route difficiles.

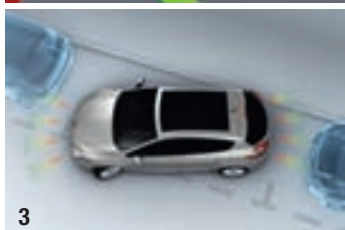

3. AIDE AU PARKING AVANT ET ARRIÈRE

Pour faciliter les manœuvres de stationnement, le système d'aide au parking vous avertit des obstacles situés à l'avant comme à l'arrière par une séquence de bips de plus en plus rapprochés suivant la distance.



4. APPUIS-TÊTE AVANT ANTI COUP DU LAPIN

Ils permettent un réglage en hauteur et en inclinaison pour prévenir les risques de coup du lapin.



5. SYSTÈME DE SURVEILLANCE DE LA PRESSION DES PNEUS

Ce système alerte immédiatement le conducteur en cas de crevaison ou de défaut de pression, pour prévenir tout risque de perte de contrôle.

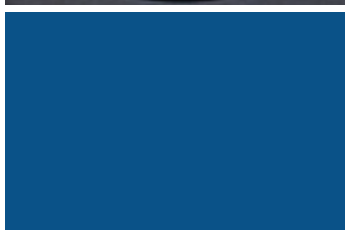

1. TOIT OUVRANT

Le vaste toit électrique, ouvrant en partie avant, apporte un maximum de clarté à l'habitacle et offre une vision panoramique sur l'environnement extérieur.



2. CLIMATISATION RÉGULÉE BI-ZONE

Elle offre un confort thermique personnalisé, permettant à chaque passager avant de sélectionner la température qui lui convient. Les 3 modes proposés s'adaptent ainsi aux besoins de chacun : le mode Auto offre une gestion équilibrée de la température, les modes Fast ou Soft favorisent, au choix, la température ou l'acoustique.



3. FREIN DE PARKING ASSISTÉ

Il se désactive automatiquement au départ et s'active à l'arrêt. Une simple touche permet également de commander le frein manuellement.



4. CONNECTIVITÉ

Connexion Bluetooth® pour votre téléphone portable, bornier avec prises Jack ou bornier audio numérique «Plug & Music» pour votre baladeur que vous piloterez avec les commandes au volant, prises 12 volts aux places arrière... Mégane Berline a tout prévu !



5. RADIOSAT ARKAMYS® OU BOSE®

Traitement du son très haut de gamme dans les deux cas ! L'un comme l'autre ont spécifiquement adapté la volumétrie du son à l'habitacle de Mégane Berline. Le résultat est à la hauteur de leur réputation !



6. CARTE MAINS-LIBRES

Portez simplement la carte sur vous ! L'ouverture et le démarrage se font sans avoir à l'insérer dans le lecteur. Éloignez-vous du véhicule et les portes se condamnent automatiquement.



RANGEMENTS

1. RANGEMENT EN CONSOLE CENTRALE

Un rangement pratique et facile d'accès pour les passagers avant.



2. TRAPPE SOUS PLANCHER

Aux places avant, deux espaces de 1,8 dm³ sont discrètement intégrés au plancher.



3. COFFRE & RANGEMENT DE COFFRE

Il offre un volume de chargement total de 405 dm³ avec le kit de réparation qui libère un espace de rangement compartimenté sous le plancher.



AMBIANCES



AUTHENTIQUE

Sobriété d'une sellerie carbone foncé (1) mais équipement complet avec la climatisation manuelle, les lève-vitres et rétroviseurs électriques, la RadioSat Classic CD MP3 et le régulateur-limiteur de vitesse.



EXPRESSION

Confort et modernité.

Pour un confort sur-mesure, climatisation régulée bi-zone, allumage automatique des feux de croisement et des essuis-glaces, réglage lombaire du siège conducteur...

Très tendance, Expression se pare, à l'intérieur et à l'extérieur, d'éléments noir brillant et d'une sellerie avec patchs blancs.





DYNAMIQUE

Sportivité et technicité.

Ambiance carbone très foncé, jantes alliage 17", RadioSat «3D Sound By Arkamys», CD MP3, Bluetooth®, contrôle dynamique de trajectoire (ESP), Dynamique affiche son caractère !



1

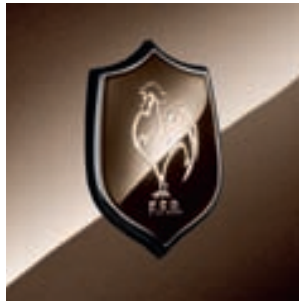

XV DE FRANCE

Sellerie mixte marron glacé avec motifs centraux «burton/tweedy», appuis-tête, surtapis et ailes avant siglés «FFR», la XV de France joue la carte de la personnalité ! Le confort n'est pas oublié avec l'aide au parking avant & arrière, la navigation intégrée Carminat TomTom Live®, les rétroviseurs rabattables électriquement et les vitres arrière surteintées.



AMBIANCES



GT - GT LINE

Sensation et Sportivité.

Sièges Sport, éléments de décors carbone anodisé brillant, pédalier en aluminium, compteurs analogiques.

Faites le plein de sensations !

ÉQUIPEMENTS PRINCIPAUX DE SÉRIE

<p>ABS avec assistance au freinage d'urgence 6 airbags (frontaux, latéraux, rideaux) Appuis-tête avant anti «coup du lapin» Banquette arrière avec fonctionnalité 1/3 - 2/3 Climatisation manuelle et filtre d'habitacle Condamnation automatique des ouvrants en roulant Direction assistance variable électrique</p>	<p>Éclairage extérieur d'accompagnement Lève-vitres avant & arrière électriques à impulsion avec dispositif anti-pincement Ordinateur de bord Projecteurs antibrouillard RadioSat Classic, CD MP3, prises RCA Régulateur / limiteur de vitesse</p>	<p>Rétroviseurs extérieurs électriques et dégivrants Siège conducteur réglable en hauteur Système de fixation ISOFIX pour siège enfant aux places latérales arrières Volant réglable en hauteur et profondeur</p>	AUTHENTIQUE
<p>Allumage automatique des feux de croisement Climatisation régulée bi-zone et filtre d'habitacle Console centrale avec accoudoir Essuie-vitre avant à détection de pluie et à cadencement automatique</p>	<p>Jantes Design 16" Prise 12 volts aux places arrière Réglage lombaire du siège conducteur Téléphonie mains libres Bluetooth® Volant, pommeau de levier de vitesses cuir</p>		EXPRESSION
<p>Carte de démarrage Renault mains libres et condamnation à l'éloignement Contrôle dynamique de trajectoire ESP avec fonction antipatinage ASR et contrôle de sous-virage CSV</p>	<p>Jantes alliage 17" Poches aumonières au dos des sièges avant RadioSat «3D Sound By Arkamys®» Bluetooth®, CD MP3, prises RCA Siège passager réglable en hauteur</p>		DYNAMIQUE
<p>Aide au parking avant/arrière Carminat TomTom® Live Jantes alliage 17"</p>	<p>Rétroviseurs rabattables électriquement Surtapis avec logo «FFR» brodé Vitres et lunette arrière surteintées</p>		XV DE FRANCE
<p>GT = Dynamique + Aide au parking arrière Boucliers avant et arrière spécifiques</p>	<p>Châssis Renault Sport Jantes alliage 18" Pédalier aluminium Rétroviseurs rabattables électriquement</p>	<p>Sièges Renault Sport Volant à jante épaisse en cuir pleine fleur ajouré avec cale-pouces</p>	GT

TEINTES

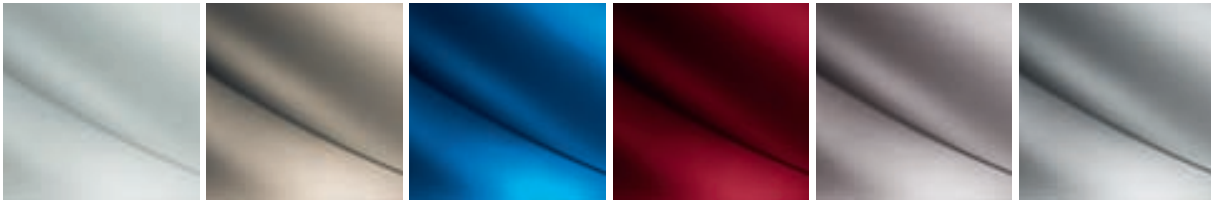

BLANC GLACIER (OV)

BEIGE CENDRÉ (TE)

BLEU EXTRÊME (TE)

ROUGE DYNA (TE)

GRIS CASSIOPÉE (TE)

GRIS PLATINE (TE)

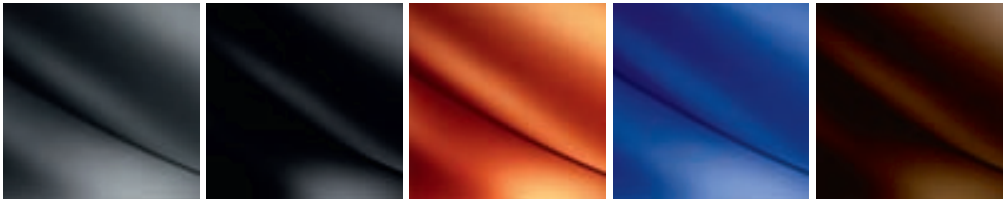

GRIS ÉCLIPSE (TE)

NOIR ÉTOILÉ (TE)

ORANGE CAYENNE (TE)

BLEU MALTE (TE)

MARRON GLACÉ (TE)

OV = Opaque vernie
TE = Teinte métallisée à effets

	Blanc glacier	Beige cendré	Marron glacé	Bleu extrême	Rouge Dyna	Gris Cassiopée	Gris platine	Gris éclipse	Noir étoilé	Orange Cayenne ⁽¹⁾	Bleu Malte ⁽¹⁾
Authentique	●	○	○	-	○	○	○	○	○	-	-
Expression	●	-	-	○	-	○	○	○	○	-	-
Dynamique	●	○	○ ⁽²⁾	-	○	○	○	○	○	○ ⁽³⁾	○ ⁽³⁾
GT	●	-	-	-	○	-	○	○	○	○	○
XV de France	●	○	○	-	-	○	-	-	○	-	-

● série ○ option - non disponible

⁽¹⁾ peinture spéciale

⁽²⁾ sauf avec Pack GT Line

⁽³⁾ uniquement avec Pack GT Line

ENJOLIVEURS & JANTES



ENJOLIVEUR
SÉQUENCE 15"

JANTE 16"
DESIGN SURROUND

JANTE SPORT 16"

JANTE SPIRALE 16"

JANTE SCHUSS 17"

JANTE SARI 17"

JANTES GT - GT LINE



JANTE GT LINE
CELSIUM 17"

JANTE GT
JETOW 18"

ACCESSOIRES



1. BARRES DE TOIT TOURING LINE ALUMINIUM

Parfaitement adaptées au design de la voiture, elles se caractérisent par leur faible poids. Faciles à installer, elles peuvent être équipées de différents accessoires de portage: porte-skis, porte-vélos, coffre de toit.

2. POMMEAU DE VITESSE

Avec le pommeau Renault Sport en zamac, donner une touche sportive et exclusive à votre intérieur. Disponible en boîte 5 et 6 vitesses.

3. ATTELAGE COL DE CYGNE MONOBLOC

Un design élégant et un possible démontage de la rotule avec outils, préservent l'esthétique de votre véhicule.

4. ATTELAGE RDSO

L'attelage RDSO préserve l'esthétique de votre Mégane grâce à sa rotule démontable sans outils et en quelques secondes seulement.

5. TAPIS

Conçus sur mesure et 100% compatibles avec les prédispositions d'origine. Textile ou caoutchouc, les tapis Renault s'intègrent harmonieusement à votre intérieur avec un haut niveau de qualité et de sécurité. (photo tapis Relief)

6-9. JANTES

Éléments d'esthétique et de sécurité, les jantes alliage Astéria et Avanza sont disponibles en 15, 16 ou 17".

10-11. KIT SPORT

Une large gamme d'éléments de personnalisation. Enjoliveurs de grille de calandre, auxquels s'ajoutent le diffuseur arrière, le spoiler avant, les bavolets et les crosses arrière. Pour encore plus d'effet, optez en complément pour le becquet et les jantes Avanza.

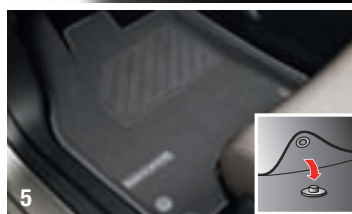

SCHÉMAS DE DIMENSIONS

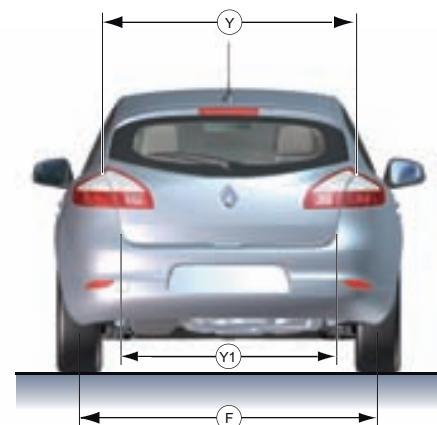
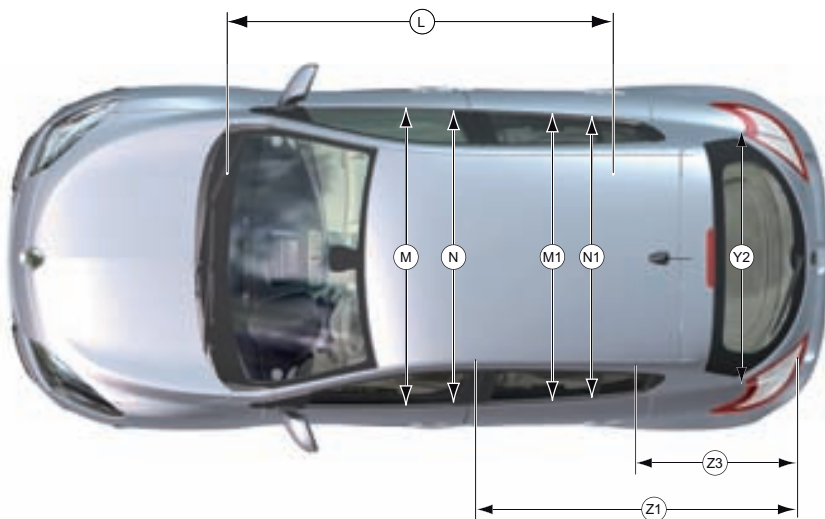
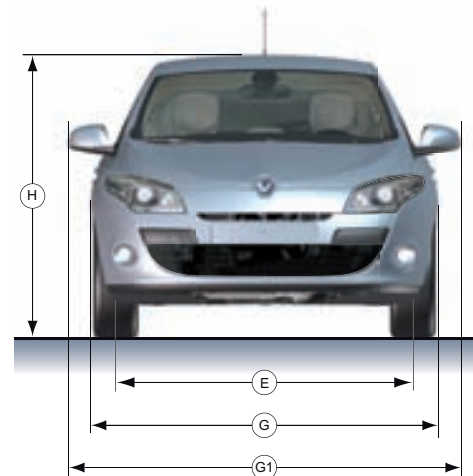
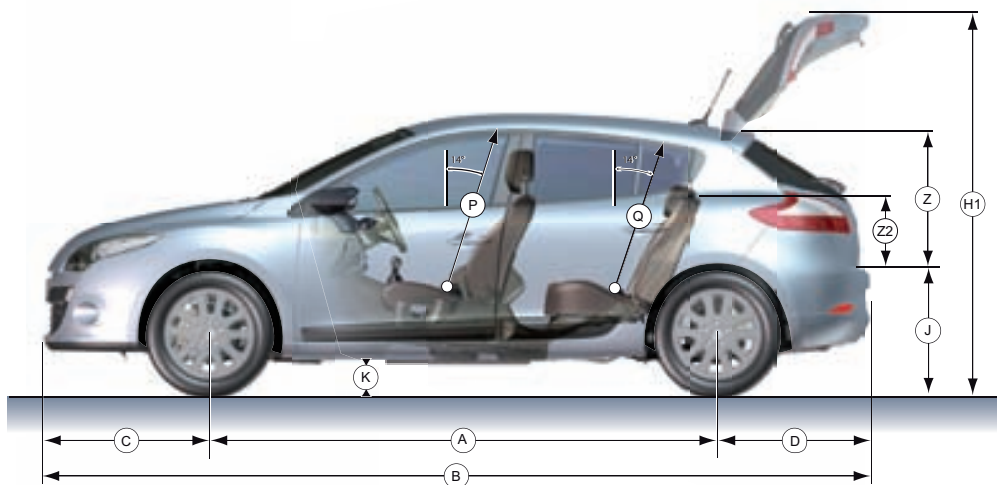

Volume du coffre (dm³ VDA)

Maximum (avec kit de réparation)	405
Maximum jusqu'au rang 1 et jusqu'au pavillon	1162

Plan côté (mm)

A - Empattement	2641
B - Longueur hors tout	4295
C - Porte à faux avant	862
D - Porte à faux arrière	792
E - Voie avant	1546
F - Voie arrière	1547
G - Largeur hors tout / sur baguettes	1808
G1 - Largeur avec rétroviseurs extérieurs dépliés	2037
H - Hauteur à vide	1471
H1 - Hauteur hayon ouvert	1989
J - Hauteur seuil à vide	749
K - Garde au sol en charge	>=120
L - Longueur habitable	1702
M - Largeur aux coudes avant	1476
M1 - Largeur aux coudes arrière	1417

N - Largeur aux bandeaux avant	1418
N1 - Largeur aux bandeaux arrière	1363
P - Hauteur avant sous pavillon à 14°	890
Q - Hauteur arrière sous pavillon à 14°	884
Y - Entrée supérieure de coffre	941
- Entrée maximum de coffre	1067
Y1 - Entrée inférieure de coffre	1010
Y2 - Largeur intérieure entre passages de roue	1152
Z - Hauteur ouverture arrière pris sur voiture	575
Z1 - Longueur de chargement maxi	1550
Z2 - Hauteur sous tablette	510
Z3 - Longueur de chargement derrière sièges	862

MASSES (kg)

Masse à vide	1205 à 1409
Maxi autorisé (M.M.A.C.)	1734 à 1905
Total roulant (M.T.R.)	3034 à 3181
Maxi remorque freinée	1300
Maxi remorque non freinée	640 à 740

CARACTÉRISTIQUES TECHNIQUES

	RENAULT eco ² 1.6 16V BioEthanol*	TCe 130	dCi 90 FAP	dCi 110 FAP	RENAULT eco ² EDC EFFICIENT DUAL CLUTCH dCi 110 FAP	dCi 130 FAP	dCi 160 FAP
MOTORISATIONS MÉGANE BERLINE							
Puissance administrative	7	7	5	5	6	7	9
Type de boîte de vitesses	BVM6	BVM6	BVM5	BVM6	EDC	BVM6	BVM6
MOTEUR							
Cylindrée (cm ³)	1598	1397	1461	1461	1461	1870	1995
Nombre de cylindres / de soupapes	4/16	4/16	4/8	4/8	4/8	4/8	4/16
Puissance maxi kW CEE (ch) au régime de (tr/min)	81 (110) à 6000	96 (130) à 5500	66 (90) à 4000	81 (110) à 4000	81 (110) à 4000	96 (130) à 3750	118 (160) à 3750
Couple maxi Nm CEE au régime de (tr/min)	151 à 4250	190 à 2250	200 à 1750	240 à 1750	240 à 1750	300 à 1750	380 à 2000
Type d'injection	Multipoint			Directe Common Rail + Turbocompresseur			
Direction	Electrique à assistance variable de série						
Diamètre de braquage entre trottoirs (m)	10,95						
PERFORMANCES							
Vitesse maxi (km/h)	190	200	180	190	190	205	215
0-100 km/h (s)	10"5	9"6	12"5	10"5	11"7	9"5	8"5
1000 m DA (s)	31"90	30"80	34"50	31"90	33"2	30"5	29"5
CONSOMMATIONS ET ÉMISSIONS SELON DIRECTIVES EUROPÉENNES 80/1268 DANS SON DERNIER AMENDEMENT							
Capacité du réservoir (l)	60						
CO ₂ (g/km)	158/154	145	104	106	109	135	150
Conditions urbaines (l/100 km)	9,3/13,3	8,4	4,8	4,9	5,1	6,2	7,5
Conditions extra-urbaines (l/100 km)	5,5/7,6	5,1	3,6	3,5	3,7	4,5	5
Conditions mixtes (l/100 km)	6,9/9,7	6,3	4	4,1	4,2	5,1	5,9
ROUES ET PNEUMATIQUES							
Dimensions pneumatiques (selon versions)	195/65 R15 ou 205/55 R16	205/55 R16 ou 205/50 R17	195/65 R15 ou 205/55 R16	195/65 R15 ou 205/55 R16 ou 205/50 R17	205/55 R16 ou 205/50 R17	205/50 R17	225/40 R18

* les valeurs indiquées sont celles homologuées respectivement en essence et en bioéthanol





BOÎTE DE VITESSES EDC

La technologie à double embrayage et double volant amortisseur garantit des changements de vitesses tout en souplesse. D'une grande fluidité, la boîte EDC offre 6 rapports, commandés en automatique ou par impulsion. Ses consommations et son taux de CO₂, au même niveau que la boîte mécanique lui permettent de recevoir le label eco² !

EDC
EFFICIENT DUAL CLUTCH

RENAULT
eco²

Mégane Berline Renault eco² répond aux 3 critères suivants :

-  des véhicules produits dans une usine certifiée ISO 14001 minimisant l'impact sur l'environnement,
-  des véhicules avec des émissions de CO₂ inférieures à 120 g/km ou fonctionnant avec des biocarburants,
-  des véhicules intégrant plus de 7% de plastiques issus du recyclage et bénéficiant en fin de vie d'un recyclage à plus de 85%.

Avec Renault eco², la marque s'engage sur tout le cycle de vie du véhicule.

ÉQUIPEMENTS ET OPTIONS

	AUTHENTIQUE	EXPRESSION	DYNAMIQUE	GT	XV DE FRANCE
SÉCURITÉ ACTIVE ET PASSIVE					
ABS et assistance au freinage d'urgence	●	●	●	●	●
Airbags frontaux conducteur et passager auto-adaptatifs (passager déconnectable)	●	●	●	●	●
Airbags latéraux thorax/bassin avant	●	●	●	●	●
Airbags rideaux avant et arrière	●	●	●	●	●
Allumage automatique des feux de détresse en cas de freinage d'urgence	●	●	●	●	●
Appuis-tête avant anti «coup du lapin» réglables en hauteur	●	●	●	●	●
3 appuis-tête arrière	●	●	●	●	●
Ceintures de sécurité avant 3 points avec prétensionneurs et limiteurs d'effort	●	●	●	●	●
Ceintures de sécurité arrière 3 points avec limiteurs d'effort	●	●	●	●	●
Condamnation automatique des ouvrants en roulant	●	●	●	●	●
Condamnation enfant électrique sur porte avant conducteur	●	●	●	●	●
Contrôle dynamique de trajectoire (ESP) avec fonction antipatinage ASR (déconnectable) et contrôle de sous-virage (CSV) (1)	○	○	●	●	●
Emplacements pour crochets d'arrimage des bagages dans coffre	●	●	●	●	●
Pack Easy : frein de parking automatique et système de surveillance de la pression des pneus	-	-	○	-	○
Régulateur-limiteur de vitesse	●	●	●	●	●
Système de fixation Isofix aux places latérales arrière	●	●	●	●	●
Témoins lumineux et sonore d'oubli des ceintures avant et arrière (avant uniquement sur GT et Pack GT Line)	●	●	●	●	●
CONDUITE					
Aide au parking arrière	-	-	-	●	●
Châssis Renault Sport	-	-	-	●	-
Direction à assistance variable électrique	●	●	●	●	●
Ordinateur de bord	●	●	●	●	●
Pack City : aide au parking avant/arrière et rétroviseurs extérieurs rabattables électriquement	-	○	○	-	●
Rétroviseurs extérieurs rabattables électriquement	-	-	-	●	●
Volant réglable en hauteur et en profondeur	●	●	●	●	●
VISIBILITÉ - ÉCLAIRAGE					
Allumage automatique des feux de croisement	-	●	●	●	●
Éclairage extérieur d'accompagnement	●	●	●	●	●
Éclaireurs de pieds et sol avant/arrière	-	●	●	●	●
Essuie-vitre à 2 vitesses et à cadencement variable	●	-	-	-	-
Essuie-vitre à cadencement automatique avec capteur de pluie	-	●	●	●	●
Essuie-vitre arrière	●	●	●	●	●
Pack Xenon : projecteurs bi-Xenon + lave-phares + feux additionnels directionnels	-	-	-	○	-
Pare-soleil conducteur et passager avec miroirs de courtoisie	●	●	●	●	●
Projecteurs antibrouillard	●	●	●	●	●
Rétroviseurs extérieurs électriques et dégivrants	●	●	●	●	●
Spots de lecture conducteur et passager	-	●	●	●	●
CONFORT					
Carte Renault à télécommande avec condamnation centralisée des ouvrants	●	●	-	-	-
Carte Renault mains-libres (accès, démarrage, condamnation à l'éloignement)	-	-	●	●	●
Kit fumeur : cendrier nomade + allume cigare (prise 12 volts)	●	●	●	●	●
Lève-vitres avant et arrière électriques, à impulsion et dispositif anti-pincement	●	●	●	●	●
Pack Premium : toit ouvrant panoramique + vitres arrière et lunette arrière surteintées	-	-	○	○	-
Toit ouvrant panoramique	-	-	-	-	○
CHAUFFAGE - CLIMATISATION					
Climatisation manuelle	●	-	-	-	-
Climatisation automatique régulée bi-zone	-	●	●	●	●
Conduits d'air, chauffage aux places arrière	●	●	●	●	●
Filtre combiné odeurs - particules	●	●	●	●	●
Recyclage d'air	●	●	●	●	●

	AUTHENTIQUE	EXPRESSION	DYNAMIQUE	GT	XV DE FRANCE
SIÈGES - RANGEMENTS					
Banquette arrière rabattable 1/3-2/3	●	●	●	●	●
Console centrale avant avec accoudoir (2)	-	●	●	●	●
Pack GT Line : sièges Renault Sport, châssis sport, aide au parking arrière, rétroviseurs rabattables électriquement, boucliers avant et arrière spécifiques	-	-	○	-	-
Poches aumônières au dos des sièges avant	-	-	●	●	●
Réglage lombaire du siège conducteur	-	●	●	●	●
Siège conducteur réglable en hauteur	●	●	●	●	●
Siège passager réglable en hauteur	-	-	●	●	●
Trappes de rangement sous pieds avant	●	●	●	●	●
COMMUNICATION					
Carminat TomTom® Live (2)	○	○	○	○	●
Connexion «Plug & Music» (Jack/USB)	○	○	○	○	○
Prise 12 volts à l'arrière	-	●	●	●	●
RadioSat Classic, CD MP3, bornier audio intégré en planche de bord	●	-	-	-	-
RadioSat Classic, Bluetooth®, CD MP3, bornier audio intégré en planche de bord	-	●	-	-	-
RadioSat «3D Sound By Arkamys®» Bluetooth®, CD MP3, bornier audio intégré en planche de bord	-	-	●	●	●
RadioSat «Bose® Sound System», CD MP3, Bluetooth®, Plug & Music	-	-	○	○	○
PRÉSENTATION INTÉRIEURE					
Sellerie «Papeete» carbone très foncé	●	-	-	-	-
Sellerie «Papeete» carbone foncé et patchs blancs	-	●	-	-	-
Sellerie «Ted» carbone très foncé avec surpiquûres	-	-	●	-	-
Sellerie «GT» avec appuis-tête avant siglés GT (ou GT Line avec le Pack GT Line)	-	-	○	●	-
Sellerie «Burton/Tweedy» brun foncé	-	-	-	-	●
Surtapis avant et arrière	-	-	-	-	●
Volant cuir pleine fleur ajouré avec cale-pouces (uniquement avec le Pack GT Line sur Dynamique)	-	-	○	●	-
PRÉSENTATION EXTÉRIEURE					
Boucliers ton caisse	●	●	●	●	●
Peinture métallisée	○	○	○	○	○
Poignées de portes noires	●	-	-	-	-
Poignées de portes ton carrosserie	-	●	-	-	●
Poignées de portes chromées	-	-	●	-	-
Poignées de portes Dark Métal	-	-	-	●	-
Rétroviseurs ton carrosserie	●	-	●	-	●
Rétroviseurs noir brillant	-	●	-	-	-
Rétroviseurs Dark Métal	-	-	-	●	-
Vitres et lunette arrière surteintées	-	-	-	-	●
ROUES					
Enjoliveurs de roues 15" Sequence	●	-	-	-	-
Jantes design 16" Surround	-	●	-	-	-
Jantes alliage 16" Spirale	-	-	-	-	○
Jantes alliage 16" Sport	-	-	○	-	-
Jantes alliage 17" Sari	-	-	-	-	●
Jantes alliage 17" Schuss	-	-	●	-	-
Jantes alliage 17" Celsius (uniquement avec le Pack GT Line)	-	-	○	-	-
Jantes alliage 18" Jetow	-	-	-	●	-
Kit de regonflage + aménagement coffre	●	●	●	●	●
Roue de secours	○	○	○	○	○

● = Série ○ = Option - = Non disponible

(1) de série avec la boîte de vitesses EDC

(2) sur Authentique, l'option Carminat TomTom® Live inclut la console centrale avec accoudoir

MEGANE BERLINE



(tout l'univers Renault sur www.renault.tv)

Tout a été fait pour que le contenu de la présente publication soit exact et à jour à la date de l'impression. Ce document a été réalisé à partir de préséries ou de prototypes. Dans le cadre de sa politique d'amélioration continue des produits, Renault se réserve le droit, à tout moment, d'apporter des modifications aux spécifications et aux véhicules et accessoires décrits et représentés. Ces modifications sont notifiées aux concessionnaires Renault dans les meilleurs délais. Selon les pays de commercialisation, les versions peuvent différer, certains équipements peuvent ne pas être disponibles (en série, en option ou en accessoire). Veuillez consulter votre concessionnaire local pour recevoir les informations les plus récentes. En raison des limites des techniques d'impression, les couleurs reproduites dans le présent document peuvent légèrement différer des couleurs réelles de la peinture ou des matières de garniture intérieure. Tous droits réservés. La reproduction sous quelque forme ou par quelque moyen que ce soit de tout ou partie de la présente publication est interdite sans l'autorisation écrite préalable de Renault.