



Dacia Logan van



Vous ne trouverez pas plus efficace

La conception de Dacia Logan van part de vos **besoins essentiels** pour les traduire en charge et volume utiles, hauteur de pavillon, aménagement du poste de conduite, fiabilité moteur, sécurité et économies.... les vraies notions qui **facilitent le travail au quotidien**! Et comme vos besoins diffèrent, Dacia Logan van vous offre des choix intelligents. Par exemple, de pouvoir opter pour des portes arrière vitrées* ou tôlees et pour une cloison intérieure partielle ou complète*. Dacia Logan van ajoute une touche d'agrément comme la climatisation*, une radio CD* ou une console centrale à l'ergonomie fonctionnelle... résultat: un véhicule qui a vraiment le sens des priorités et de l'efficacité. **Dacia Logan van, vous ne trouverez pas plus pratique, surtout à ce prix-là.**

* en option selon version







800 kg de charge utile et 2,5 m³ au service de votre métier.

Logan van est le véhicule des professionnels en quête de praticité. Fiable et résistant, il affiche des capacités de chargement élevées qui lui permettent de transporter sans s'essouffler les meubles, pots de peintures ou sacs d'engrais les plus lourds. Vos opérations de chargement et de déchargement se trouvent grandement simplifiées par **son pavillon rehaussé**. Quelle que soit la marchandise transportée, la zone de chargement est protégée par un tapis en caoutchouc pratique et résistant*. Et pour une stabilité optimale, **les six points d'ancrage** vous permettent de maintenir votre matériel en place. **Les deux portes latérales et les double portes arrière** offrent quant à elles un accès facile même lorsque vous devez travailler dans des espaces contraints. En toutes circonstances, **Logan van garde le sens du service.**

*En option selon version



Une longueur de chargement d'1 m 94 pour tout transporter

Pour répondre à tous vos besoins d'espace, Logan van affiche des capacités de chargement généreuses. Non content d'offrir **un volume et une charge utile** conséquents, il ajoute une troisième dimension: la longueur. Escabeaux, rouleaux de papier ou de tissu... Logan van s'en charge. Spacieux, il offre des solutions intelligentes destinées à vous faciliter le quotidien. En effet, grâce à ses trois angles d'ouverture des portes arrière (40°, 90°, 180°), la zone de chargement de Logan van est particulièrement accessible. Pour toujours avoir un œil sur votre chargement, vous disposez d'une cloison partielle, mais vous pouvez également opter pour une **cloison complète*** qui assure la séparation sécurisée entre espace de chargement et poste de conduite, tout en le préservant en cas de présence de produits poussiéreux. **Logan van a le sens de l'efficacité !**

*En option selon version



Angles d'ouverture des portes arrière (40°, 90° et 180°) et cloison complète*.



Cloison partielle.







Un poste de conduite pratique

Fonctionnel et bien équipé pour le plaisir de travailler.

Doté de bacs de rangement dans les portes avant et d'une **grande boîte à gants**, le poste de conduite de Logan van peut se résumer en un mot : praticité. Les outils de travail indispensables à votre quotidien trouvent naturellement leur place à bord. La fonctionnalité n'est pas exclusive du confort. La preuve : Logan van met à votre disposition une **console centrale ergonomique**, une radio CD* et la climatisation* .

Le sens de l'accueil rejoint le sens pratique.

*En option selon version

Fiabilité, sécurité, économies : Le van en toute confiance

Jour après jour, ses qualités routières s'apprécient en toute sécurité. Les moteurs dCi présentent un excellent agrément de conduite, **une très faible consommation de carburant et des émissions de Co₂ réduites**. Ils offrent des **coûts d'utilisation limités**, une robustesse irréprochable, et une vraie facilité d'entretien. La sécurité est assurée par des suspensions extrêmement efficaces, l'airbag conducteur, l'airbag passager* et les feux antibrouillard*. Grâce à l'ABS vous pouvez voyager en toute sérénité : en cas de freinage d'urgence les roues ne se bloquent pas et la trajectoire est maîtrisée. **Économie, sécurité : Logan van a le sens des priorités.**

*En option selon version





Version Logan

MOTORISATION 1,6 MPI 85

ÉQUIPEMENTS DE SÉRIE

- Antidémarrage électronique codé
- ABS avec répartiteur électronique de freinage EBV
- Airbag conducteur
- Boucliers avant et arrière gris
- Boîte à gants
- Charge utile 800 kg
- Chauffage et ventilation 4 vitesses avec recyclage d'air
- Ceintures de sécurité avant 3 points
- Cloison tubulaire derrière conducteur
- Feu arrière antibrouillard
- Feu de recul
- Indicateurs analogiques : moteur et compteur de vitesse
- Portes de coffre 1/3-2/3 tôlées
- Plafonnier avant
- Pré-équipement radio partiel

- Roue de secours
- Sièges Durance
- Vide-poches de portes avant
- 1 poignée de maintien passager avant
- 2 appuis-tête avant réglables en hauteur
- 2 emplacements porte-gobelets sur console centrale avant
- 3^e feu stop
- 4 aérateurs sur planche de bord, orientables à flux réglables

ÉQUIPEMENTS EN OPTION

- Peinture métallisée



Version Ambiance

VERSION LOGAN ET PLUS ENCORE:

MOTORISATIONS 1.6 MPI 85 - dCi 70 - dCi 85

ÉQUIPEMENTS DE SÉRIE SUPPLÉMENTAIRES

- Baguettes de protection latérales
- Condamnation centralisée des portes
- Ceintures de sécurité avant réglables en hauteur
- Direction assistée
- Pré-équipement radio
- Rétroviseurs extérieurs manuels, réglables de l'intérieur
- Sièges Oska
- Vitres et pare-brise teintés

ÉQUIPEMENTS EN OPTION

- Airbag passager
- Cloison complète
- Conditionnement d'air
- Peinture métallisée
- Projecteurs antibrouillard
- Pack électrique : télécommande à radio fréquence et lève-vitres avant électrique
- Portes de coffre 1/3-2/3 vitrées
- Radio CD + 2 x 15 W
- Tapis de protection zone de chargement



Teintier

Teintes opaques (OV)

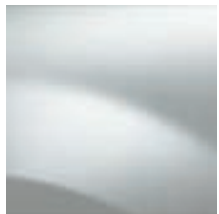

BLANC GLACIER 369 (OV)

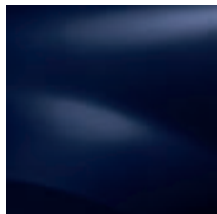

BLEU NAVY D42 (OV)

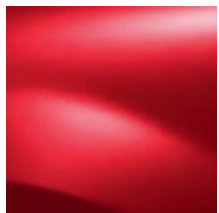

ROUGE PASSION 21D (OV)

Teintes métallisées (TE)

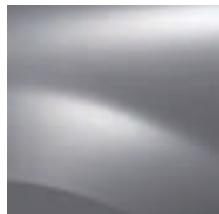

GRIS PLATINE D69 (TE)

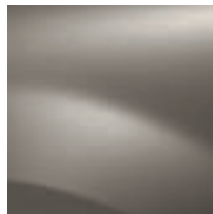

GRIS BASALTE KNM (TE)

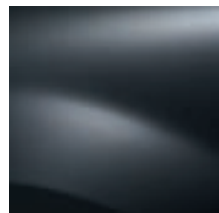

GRIS COMÈTE KNA (TE)

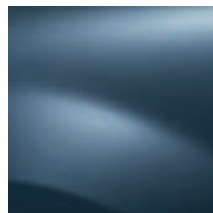

BLEU MINÉRAL RNF (TE)

Dimensions

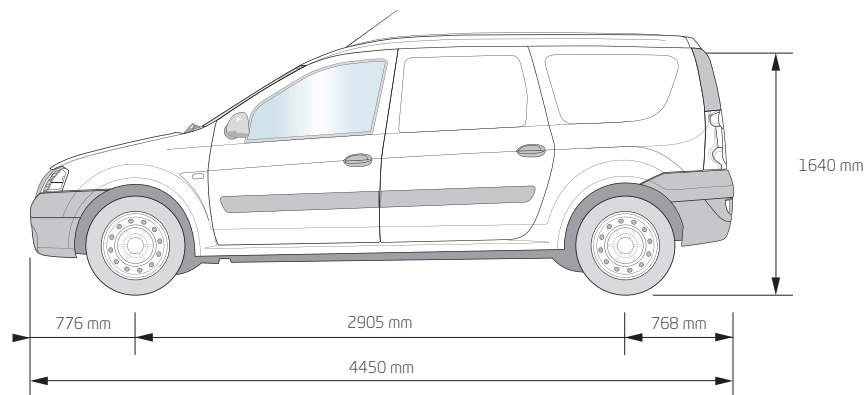
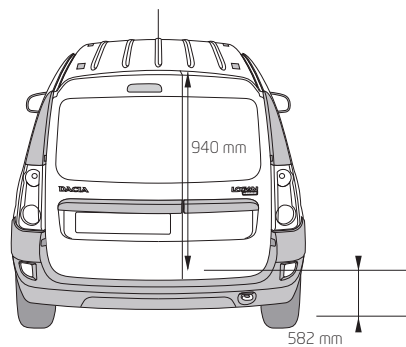
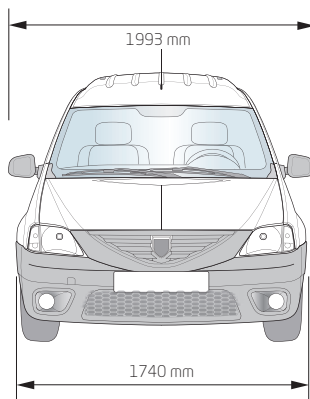

La vue de dessus montre la cloison complète en option selon version :

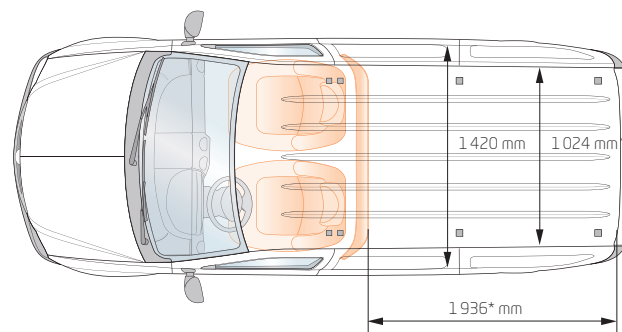

* Avec la cloison complète, la longueur de chargement maxi varie de 1730 à 1936 mm.

Motorisations

	1.6 MPI 85	dCi 70	dCi 85
Type de boîte de vitesses	BVM	BVM	BVM
Niveau de dépollution	Euro 5	Euro 4	Euro 4
Nombre de places		2	
Caractéristiques moteur			
Type moteur	K7M 800	K9K 792	K9K 796
Cylindrée (cm³)	1 598	1 461	1 461
Alésage x course (mm)	79,5x80,5	76x80,5	76x80,5
Nombre de cylindres	4	4	4
Rapport volumétrique	9,5	17,6	17,6
Nombre total de soupapes	8	8	8
Puissance maxi kW CEE / ch	62	50 (70)	63 (85)
Régime puissance maxi (tr/min)	5 250	4 000	3 750
Couple maxi Nm CEE (m.kg)	135	160	200
Régime couple maxi (tr/min)	3 000	1 700	1 900
Type d'injection	Multi-point	Directe Common Rail + Multi-injection	
Alimentation	Air	Turbocompresseur + Échangeur air-air	
Carburant	Essence	Diesel	Diesel
Catalyseur	S	S	S
Boîte de vitesse			
Type	JR5	JR5	JR5
Nombre de rapports avant	5	5	5
Vitesse (km/h) à 1 000 tr/min en 1 ^{re} /2 ^e	6,19/11,26	7,89/14,35	7,89/14,35
en 3 ^e /4 ^e /5 ^e	17,45/23,74/31,24	22,24/30,25/39,82	22,24/30,25/39,82
Direction			
Ø de braquage entre trottoirs (m)		11,25	
Nombre de tours de volant (manuelle/assistée)		4,5/3,2	
Trains			
Type train avant		Pseudo Mc-Pherson à bras triangulé	
Type train arrière		Essieu en H à profil déformable et épure programmée - ressorts hélicoïdaux	
Roues et pneumatiques			
Jantes de référence		6,0 J 15	
Pneumatiques de référence avant/arrière		185/65 R 15	
Freinage			
Type du circuit de freinage		X	
ABS Bosch B.1		Série	
Répartiteur électronique de freinage		Série	
Avant : disques en mm		259	
Arrière : tambours en pouces		9"	
Performances			
Vitesse maxi (km/h)	163	150	163
0-100 km/h (s)	14,1	17,7	14,3
1 000 m DA (s)	35,7	38,8	36,0
Aérodynamique			
Cx		0,36	
Consommation normes CEE n° 99/100 (en l/100 km)			
CO ₂ (g/km)	179	146	141
Conditions urbaines / extra-urbaines	10,5/6,3	6,4 / 5	6 / 5
Mixte	7,7	5,5	5,4
Capacité			
Réservoir à carburant (l)		50	
Masses (kg), DA en option			
À vide en ordre de marche (sans option)	1 144	1 206	1 206
À vide en ordre de marche sur l'avant / l'arrière	663/481	710 / 496	710 / 496
Maxi autorisé (MMAC)	1 944	2 006	2 006
Total roulant (MTR)	2 600	2 600	2 600
Charge utile (CU)	800	800	800
Masse maxi remorque freinée / non freinée	656/605	594	594

* Consommations et émissions selon Directive Européenne 80/1268 dans son dernier amendement.

Équipements et options

	Logan	Ambiance
Essence - 1.6 85 ch/64 kW	●	●
Diesel - dCi 70 ch/50 kW	-	●
Diesel - dCi 85 ch/63 kW	-	●
Présentation extérieure		
Boucliers avant et arrière gris	●	●
Baguettes de protection latérales	-	●
Peinture métallisée	○	○
Vitres claires	●	-
Vitres teintées	-	●
Jantes tôle 15" avec enjoliveurs mini/moyen	●/-	-/●
Portes de coffre 1/3-2/3 tôlées	●	●
Portes de coffre 1/3-2/3 vitrées	-	○ ⁽¹⁾
Sécurité		
2 appuis-tête avant réglables en hauteur	●	●
ABS avec répartiteur électronique de freinage EBV	●	●
Airbag conducteur	●	●
Airbag passager désactivable	-	○
Ceintures de sécurité avant 3 points / réglables en hauteur	●/-	●/●
Antidémarrage électronique codé	●	●
Visibilité		
Rétroviseurs extérieurs manuels, réglables de l'extérieur (« tip-tap »)	●	-
Rétroviseurs extérieurs manuels, réglables de l'intérieur	-	●
Projecteurs antibrouillard	-	○
Feu arrière antibrouillard	●	●
Feu de recul	●	●
3 ^e feu stop	●	●
Rétroviseur intérieur position nuit (uniquement avec portes battantes vitrées)	-	○
Conduite et appareils de contrôle		
Direction assistée hydraulique	-	●
Indicateurs analogiques : moteur / compteur de vitesse	●	●
Signal sonore : oubli d'extinction d'éclairage	●	●
Chauffage-ventilation		
Chauffage et ventilation 4 vitesses avec recyclage d'air	●	●
4 aérateurs sur planche de bord, orientables à flux réglables	●	●
Conditionnement d'air	-	○
Confort		
Pare-soleil conducteur et passager	●	●
Pare-soleil passager avec miroir de courtoisie	-	●
Condamnation centralisée des portes	-	●
Pack électrique (télécommande à radio fréquence + lève-vitres avant électriques)	-	○
Plafonnier avant	●	●
1 poignée de maintien pour passager avant	●	●
Plafonnier de zone de chargement	●	●
Cendrier « nomade » (positionnable sur console)	-	●
Allume cigare	●	●
Sièges		
Sièges Durance	●	-
Sièges Oska	-	●
Rangements - charge utile		
Bacs de rangement dans les portes avant	●	●
Boîte à gants	●	●
2 Emplacements porte-gobelets sur console centrale avant	●	●
Tapis de protection de la zone de chargement	-	○
Cloison tubulaire derrière conducteur	●	●
Cloison complète	-	○ ⁽¹⁾
Charge utile 800 kg	●	●
Radio et multimédia		
Pré-équipement radio partiel / total	●/-	-/●
Radio CD 2 x 15 W	-	○

● En série ○ En option - Non proposé

(1) la cloison complète et les portes arrière vitrées ne sont pas compatibles

Accessoires

1. Spécialement conçue pour Logan van, la **galerie de toit** se fixe sur les points d'ancrages spécifiques au véhicule. La charge maximale autorisée est de 100 kg. Les bruits aérodynamiques sont minimisés grâce à un déflecteur.

L'**attelage col de cygne** Logan van offre une capacité de traction de 1300 kg.

2. Jeu de 2 tapis 100% compatible avec les prédispositions d'origine. Avec ses bords hauts, le tapis bac à neige préserve efficacement l'habitacle contre la neige ou la boue.

3. Les **bavettes** avant et arrière protègent la carrosserie des projections et des rayures.

4. L'**autoradio MP3/WMA/CD Kenwood KDC-350RN** : 4 x 50 W. Entrée AUX mini-jack en façade. Compatible lecture MP3/WMA.

5. Le **Parrot Mki 9200** est un kit mains-libres Bluetooth® haut de gamme, il offre une connectivité maximum : iPod®, USB, entrée auxiliaire plus un port SD permettant de lire jusqu'à 32 Go de musique! Les informations d'appel et de lecture sont affichées sur un écran couleur très lisible.

* Pour téléphoner en toute sécurité, il est recommandé de faire une pause.

6. Sur mesure, les **panneaux latéraux plastiques** assurent une protection optimale de la zone de chargement.

7. Pour faciliter les manœuvres de stationnement, le **radar de recul** situé à l'arrière de Logan van émet un signal sonore pour indiquer la distance entre le véhicule et l'obstacle.

8. L'**alarme** anti-effraction protège votre véhicule du vol ainsi que tous les objets qui se trouvent dans l'habitacle et dans la zone de chargement.

Pour les véhicules équipés de la fermeture centralisée à distance, nous recommandons l'achat d'une deuxième clé à télécommande.

9. Faciles à installer, le **plancher** et les **protections latérales en bois** protègent efficacement la zone de chargement.

* Pour téléphoner en toute sécurité, il est recommandé de faire une pause.



Dacia

Une voiture à ce prix-là, Vous plaisantez ?

NON, JUSTEMENT. Chez Dacia, nous avons été **les premiers à penser qu'une voiture pas chère pouvait être attractive, sûre et de qualité**. Et quelque chose nous dit que nous avons eu raison... La fiabilité et la robustesse de nos modèles sont aujourd'hui reconnues. Les derniers-nés de la gamme Dacia ont créé la surprise par leur design valorisant et différenciant. De plus, nos modèles ne manquent jamais d'espace et peuvent accueillir généreusement les passagers et leurs bagages. Ce succès repose sur un constat simple : on peut aimer l'automobile et en avoir besoin, sans souhaiter pour autant y consacrer tout son budget.

MARQUE DU GROUPE RENAULT, Dacia s'appuie sur des solutions techniques qui ont fait la preuve de leur efficacité et de leur fiabilité, pour offrir une garantie de **3 ans ou 100 000 km *** et des coûts d'utilisation avantageux. Preuve de notre engagement environnemental, les véhicules de la gamme Dacia sont fabriqués dans des usines certifiées ISO 14 001, recyclables à 85%. Car c'est une autre de nos convictions : **être plus respectueux de l'environnement ne doit pas être une question de prix.**

* Au 1^{er} des termes atteint



www.dacia.fr

Tout a été fait pour que le contenu de la présente publication soit exact et à jour à la date de l'impression. Ce document a été réalisé à partir de préséries ou de prototypes. Dans le cadre de sa politique d'amélioration continue des produits, DACIA se réserve le droit, à tout moment, d'apporter des modifications aux spécifications et aux véhicules et accessoires décrits et représentés. Ces modifications sont notifiées aux concessionnaires DACIA dans les meilleurs délais. Selon les pays de commercialisation, les versions peuvent différer, certains équipements peuvent ne pas être disponibles (en série, en option ou en accessoire). Veuillez consulter votre représentant de la marque DACIA pour recevoir les informations les plus récentes. En raison des limites des techniques d'impression, les couleurs reproduites dans le présent document peuvent légèrement différer des couleurs réelles de la peinture ou des matières de garniture intérieure. Tous droits réservés. La reproduction sous quelque forme ou par quelque moyen que ce soit de tout ou partie de la présente publication est interdite sans l'autorisation écrite préalable de DACIA.

3 ANS
GARANTIE *
ou 100 000 km